

PARTS BOOK

KM-76

스끼기

Leather Skiving Machine

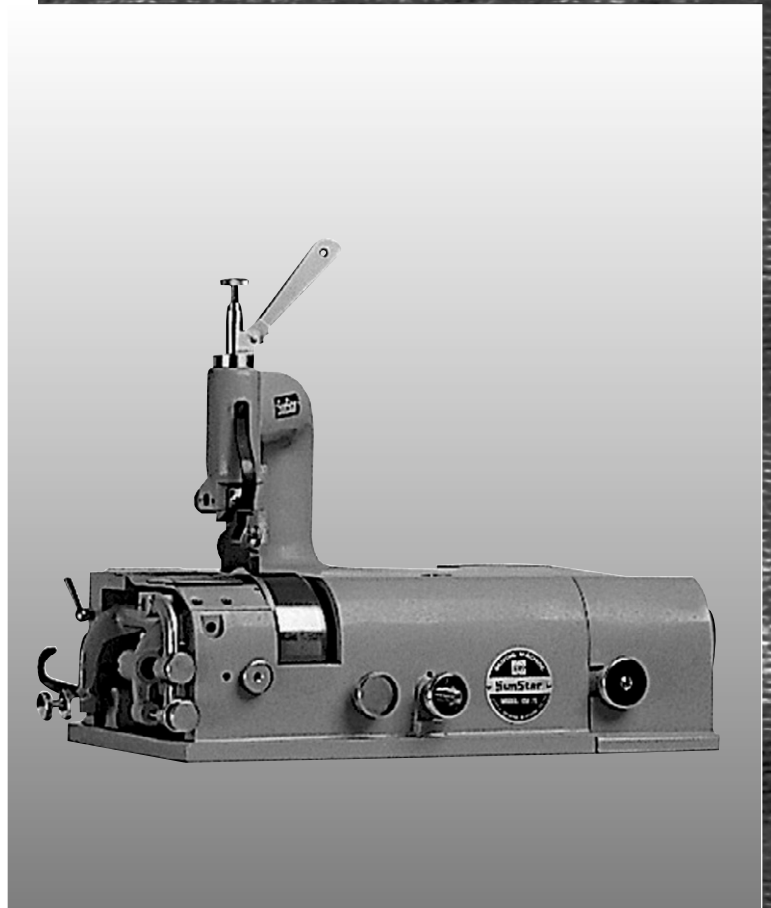

PME-090929

SunStar CO., LTD.

INFORMATION

A. Parts Book 구성 Structure of Part Book

① **A** Machine Body Mechanism
두부 및 외장 관계

④ ⑤ ⑥ ⑦ ⑧ ⑨

No.	Parts No.	Note.	Name of Parts	품 명	Q'ty BS BB	Assembly No.
A-52	418028-00H		Bobbin Winder Lever	실감기 레버	1	1
A-53	418018-00H		Bobbin Winder Adjusting Plate	실감기 조절판	1	1
A-54	SC-6130-1230		Screw(1.6" n=40)	볼트(조일)나사	1	1
A-55	02-011W-2302		Washer	와셔	1	1
A-56	418028-00H		Bobbin Winder Lever Shaft	실감기 레버 축	1	1
A-57	418048-00H		Bobbin Winder Adjusting Cam	실감기 조절 캠	1	1
A-58	030200-4113		Screw(M4*PN3)	볼트나사	1	1
A-59	04-006C-2310		E-Ring(#5)	토링(조일링) 5	2	2
A-60	418028-00H		Bobbin Winder Action Plate	실감기 작동판	1	1
A-61	41-088A-120H		Bobbin Winder Action Body	실감기 작동체	1	1
A-62	40-007W-1000		Washer	와셔	2	2
A-63	418028-00H		Bobbin Winder Spring	실감기 탄압 스프링	1	1
A-64	418028-00H		Bobbin Stopper	보빈 스톱퍼	1	1
A-65	418028-00H		Screw	볼트나사	5	5
A-66	418028-00H		Bobbin Stand	보빈 스탠드	1	1
A-67	418028-00H		Bobbin Winder Mn	실감기 메스	1	1
A-68	SC-609-2302		Screw(1.6" n=40)	고장메스(조일)조일나사	2	2
A-69	418028-00H		Thread Tension Adjusting Ass'y	실감기 실감력 조절장치(조)	1Set	1Set
A-70	418028-00H		Thread Tension Adjusting Shaft	실감기 실감력 조절 축	1	1
A-71	418028-00H		Thread Guide Plate	실감안내 판	1	1
A-72	40-204A-1230		Thread Tension Disk	실감안내 원시	2	2
A-73	40-330G-123A		Thread Tension Spring	실감력 조절 스프링	1	1
A-74	40-800W-1230		Thread Tension Spring Stopper	실감력 조절 스프링 스톱퍼	1	1
A-75	40-024A-1230		Spring Cover	스프링 커버	1	1
A-76	40-204A-2250		Thread Tension Nut	실감력 조절 너트	1	1
A-77	SN-0131-1400		Nut(15/16" n=28)	실감력 조절 축 너트	1	1
A-78	018048-00H		Safety Plate Ass'y	안전판(조)	1Set	1Set
A-79	018048-00H		Safety Plate	안전판	1	1
A-80	018048-00H		Safety Plate Bracket	안전판 브라켓	1	1
A-81	018048-00H		Safety Plate Holder	안전판 홀더	1	1
A-82	018048-00H		Safety Plate Hinge Screw	안전판 힌지나사	1	1
A-83	SN-0101-1400		Nut(3/16" n=28)	너트	3	3
A-84	40-007W-1000		Washer	와셔	1	1
A-85	018048-00H		Safety Plate Spring	안전판 스프링	1	1
A-86	018048-00H		Safety Plate Spring Hook	안전판 스프링 걸이	1	1
A-87	SN-0111-1600		Nut(3/16" n=28)	너트	1	1
A-88	GP-012250-02		Bolt Cover	볼트커버	1	1
A-89	SC-9465-1230		Screw(11/16" n=40)	볼트나사	7	7
A-90	GP-012251-00		X-Driving Motor Cover	X 구동 모터 커버	1	1
A-91	GP-012217-00		Side Cover	옆뚜껑	1	1
A-92	GP-012215-00		Side Cover Gasket	옆뚜껑 가스켓	1	1

- ① 관계 별 고유 코드
Unique code by mechanism
- ② 관계 별 고유 명칭
Unique name by mechanism
- ③ 관계도
Explode view
- ④ Ref. No. : 파트별 고유 식별 번호
Unique identification number by part
- ⑤ Parts No. : 고유 제품 코드
Unique Product code

- ⑥ Note. : 공지사항 표기 및 메모
Refers to notice and memo
- ⑦ 품명 : 파트의 고유 품명
Name of Part : Unique name of parts
- ⑧ Q'ty : 파트의 수량
The numer of parts
- ⑨ Assembly no. : 조(組) 파트의 식별 번호
Unique identification number by set part

Ex)

구분 Category	Code	비고 Category
구 부품 Old part	01-030C-1230	
신 부품 New part	AS-000000-00	조(組)파트 Set parts
	GP-000000-00	기구적 파트 Instrumental parts
	EP-000000-00	전기적 파트 Electrical parts

WARNING

1. 조에 속한 파트는 개별 조립 시 제품의 파손 또는 재봉 불량 발생될 수 있어 해당 파트에 대한 주문 시에는 조 품목으로만 구입이 가능합니다.
2. 본 책자는 Part Book으로 제작되었으므로 매뉴얼로 사용 불가합니다.
3. 사전 예고 없이 사양이 변경 될 수도 있습니다.

1. The parts classified as ass'y items may cause damage to the machine or bad sewing when they are separately assembled. Hence, when they are ordered, they can be purchased as ass'y items only.
2. This is a parts book. It cannot be used as a manual.
3. Parts are Subject to change in Design Without Prior Notice.

CONTENTS

목 차

A	Presser Foot & Outer Attachments 누름대 및 외장관계	6
B	Knife & Related Parts 칼날 축 및 폴리축 관계	8
C	Grindstone & Roller Related Parts 저석 및 로울러 관계	10
D	Accessories 액세서리	14
	* INDEX	16

NOTE : Parts are Subject to change in Design Without Prior Notice.

1. 조에 속한 파트는 개별 조립 시 제품의 파손 또는 재봉 불량 발생될 수 있어 해당 파트에 대한 주문 시에는 조 품목으로만 구입이 가능합니다.
 2. 본 책자는 Parts Book으로 제작되었으므로 매뉴얼로 사용 불가합니다.
- 1. The parts classified as ass'y items may cause damage to the machine or bad sewing when they are separately assembled. Hence, when they are ordered, they can be purchased as ass'y items only.**
 - 2. This is a parts book. It cannot be used as a manual.**

A

Presser Foot & Outer Attachments 누름대 및 외장관계

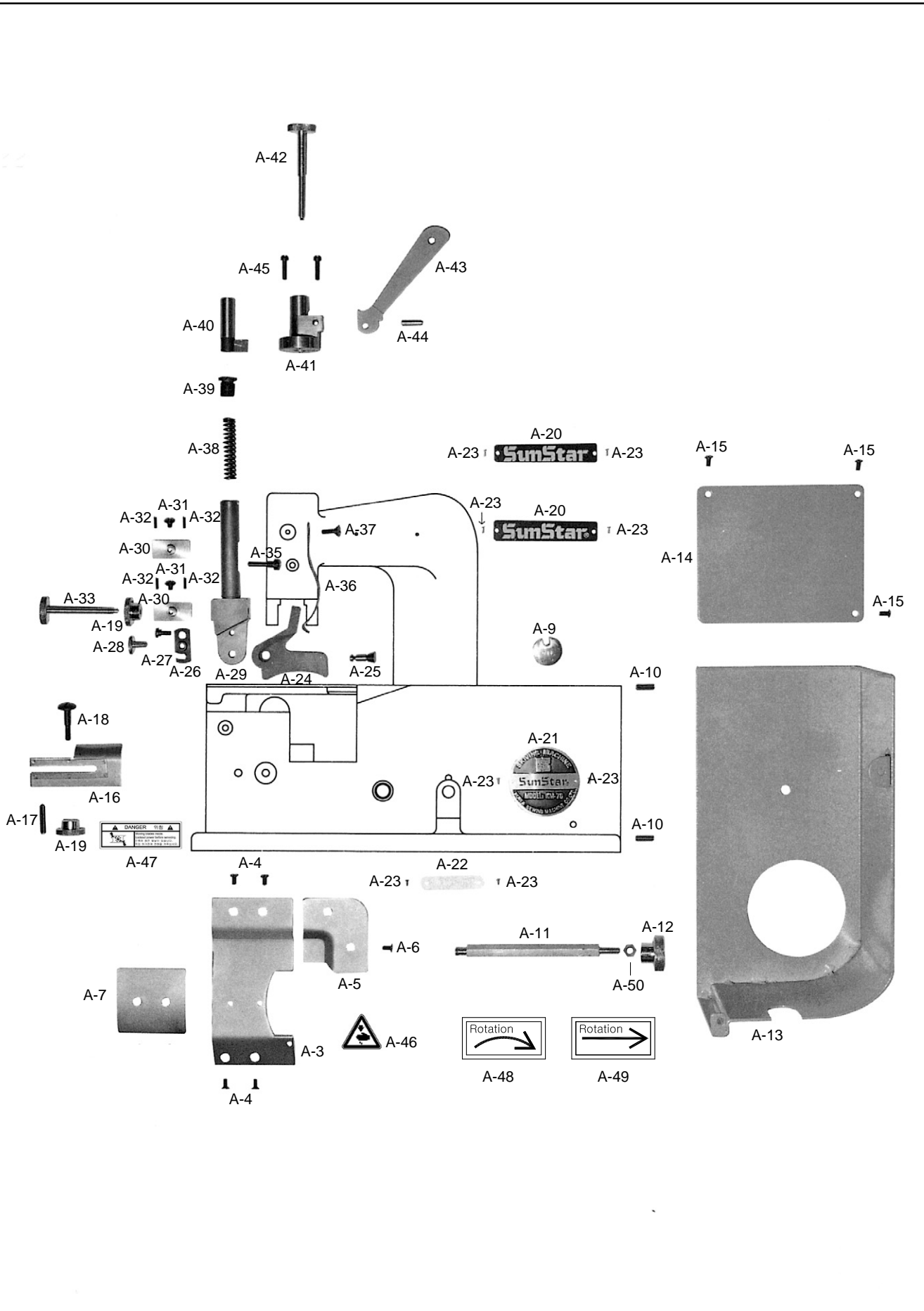



Ref. No.	Parts No.	Note	Name of Parts	품 명	Q' ty	Applied Period
A-1	01-002A-7600		Arm	암	1	
A-2	01-003A-7600		Bed	베드	1	
A-3	01-006A-7600		Slide Plate(A)	미끄럼 판(A)	1	
A-4	01-007S-7600		Screw(11/64" n=40)	미끄럼 판 쥘나사(11/64" n=40)	4	
A-5	01-008A-7600		Slide Plate(B)	미끄럼 판(B)	1	
A-6	01-007S-7600		Screw(11/64" n=40)	미끄럼 판 쥘나사(11/64" n=40)	2	
A-7	01-009A-7600		Slide Plate(C)	미끄럼 판(C)	1	
A-8	01-007S-7600		Screw(11/64" n=40)	미끄럼 판 쥘나사(11/64" n=40)	2	
A-9	01-011A-7600		Oil Cap	오일 캡	1	
A-10	01-006P-7600		Waste Feeder Stop Pin	벨트 커버 지지핀(5×15)	2	
A-11	01-048S-7600		Belt Cover Lid Stopper Screw	벨트 커버 고정 볼트	1	
A-12	01-049C-7600		Belt Cover Lid Stopper	벨트 커버 고정 볼트 너트	1	
A-13	01-046A-7600		Belt Cover	벨트 커버	1	
A-14	01-247C-7600		Belt Cover Lid	벨트 커버 측면	1	
A-15	SC-0543-2302		Screw(11/64" n=40)	톱카바 힌지 고정나사(11/64" n=40)	3	
A-16	01-127A-7600		Waste Feeder Metals(Set)	천조각 안내판	1	
A-17	43-008C-3400		Waste Feeder Stop Pin	무릎올림 레버 스톱퍼(6×25)	1	
A-18	SC-0333-7600		Screw(15/64" n=28)	천조각 안내판 쥘나사(15/64" n=28)	1	
A-19	01-102C-7600		Roller Bracket Turning Arm Adjusting Screw Nut	로울러 브라켓 암 조절 나사 너트	2	
A-20	01-180M-7600		Brand Mark	브랜드 마크	2	
A-21	01-181M-7600		Model Mark	기종 마크	1	
A-22	01-035P-1230		Machine Number Plate	번호판	1	
A-23	01-035P-7400		Setting Pin	번호판 핀	6	
A-24	01-157A-7600		Presser Foot(50mm)	노루발"A"(특대)	1	
A-25	01-261A-7600		Presser Foot Shaft	노루발 고정축	1	
A-26	01-162A-7600		Presser Foot Shaft Hook Metal	노루발 고정축 걸이	1	
A-27	01-163S-7600		Presser Foot Shaft Hook Metal Hinge Screw	노루발 고정축 걸이 쥘나사	1	
A-28	SC-0220-7600		Screw(3/16" n=28)	노루발 쥘나사(3/16" n=28)	1	
A-29	01-165A-7600		Presser Bar	누름대(K2670)	1	
A-30	01-268A-7600		Presser Foot Side Plate	누름대 안내판	2	
A-31	SC-0527-7600		Screw(3/16" n=28)	누름대 안내판 쥘나사(3/16" n=28)	2	
A-32	SC-0359-7600		Screw(9/64" n=40)	누름대 안내판 조정나사(9/64" n=40)	4	
A-33	01-101S-7600		Roller Bracket Turning Arm Adjusting Screw	로울러 브라켓 회전 암 조절 나사	1	
A-35	SC-0345-7600		Screw(15/64" n=28)	누름대 스프링 쥘나사(15/64" n=28)	1	
A-36	01-269G-7600		Presser Foot Spring	노루발 스프링	1	
A-37	01-179S-7600		Presser Foot Spring Screw	노루발 스프링 쥘나사	1	
A-38	GP-035707-00		Presser Bar Spring	누름대 스프링	1	
A-39	SC-0319-7600		Screw(1/2" n=28)	누름대 스프링 덮개나사(1/2" n=28)	1	
A-40	01-375A-7600		Presser Bar Lifter Lever	누름대 잡이	1	
A-41	01-376A-7600		Presser Bar Lifter Bracket	누름대 올리기 브라켓	1	
A-42	01-178S-7600		Presser Bar Adjusting Screw	압력조절나사	1	
A-43	01-173A-7600		Presser Bar Lifter	누름대 올리기(K1812)	1	
A-44	01-174P-7600		Presser Bar Lifter Pin	누름대 올리기 힌지핀	1	
A-45	SC-0526-7600		Screw(3/16" n=28)	누름대 올리기 브라켓 쥘나사(3/16" n=28)	2	
A-46	01-060M-300G		Warning Sign Sticker	위험포시 스티커	1	
A-47	GP-010088-01		Danger Sticker	위험 스티커	1	
A-48	GP-009862-00		Sticker	회전방향 경고스티커(회전-9)	1	
A-49	GP-009864-00		Sticker	회전방향 경고스티커(직선-9)	1	
A-50	SN-0108-2302		Nut	헤파나사너트	1	

B

Knife & Related Parts 칼날축 및 플리축 관계

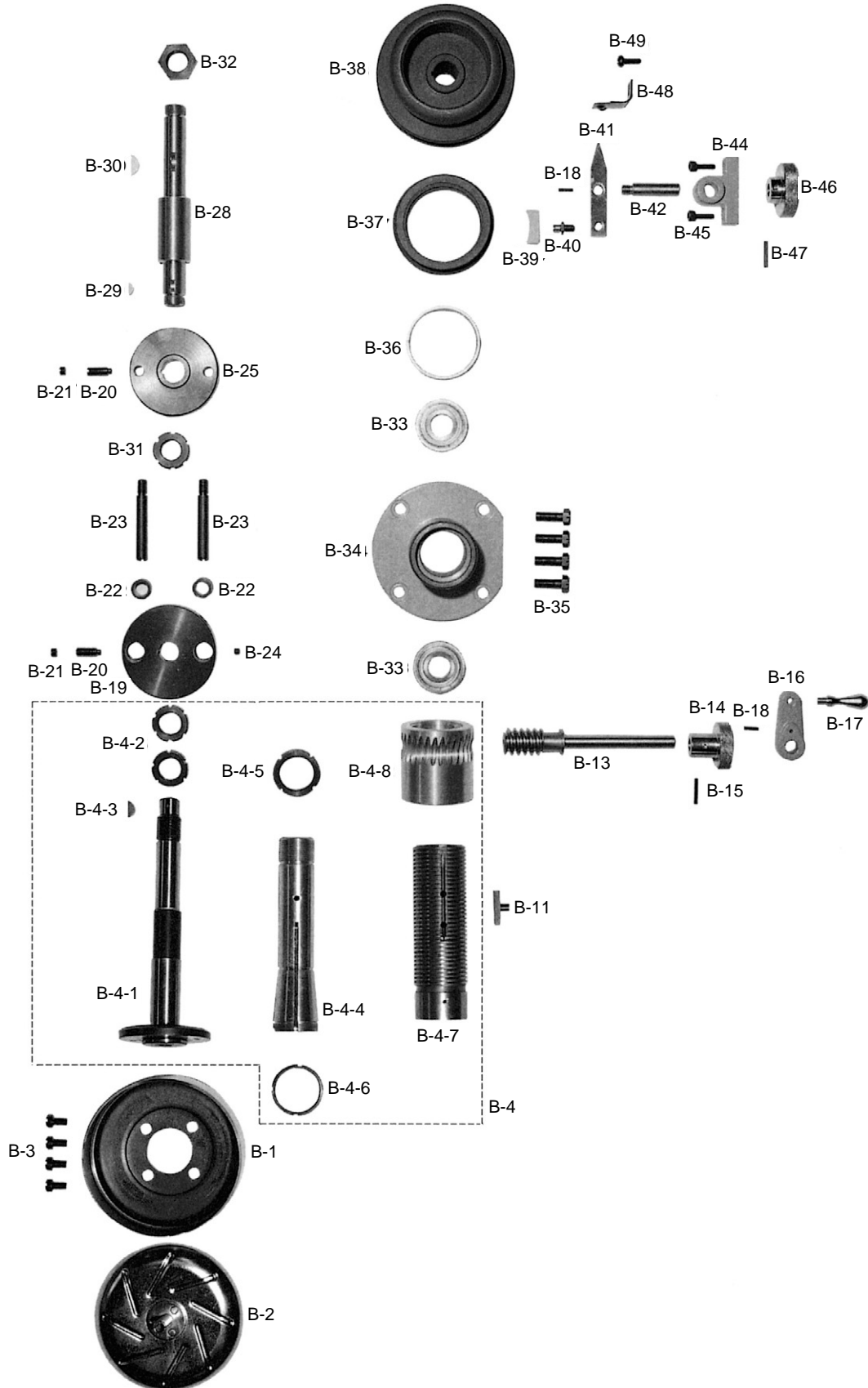

Ref. No.	Parts No.	Note	Name of Parts	품 명	Q' ty	Applied Period
B-1	01-014A-7600		Knife	칼날	1	
B-2	01-030A-7600		Knife Inner Cover	칼날 내면 커버	1	
B-3	SC-0197-7600		Screw(M6×L0)	칼날 쥘나사(M6×L0)	4	
B-4	01-015A-7600		Knife Shaft Ass'y	칼날 축		
B-4-1	01-115A-7600		Knife Shaft	칼날 축	1	
B-4-2	01-033A-7600		Knife Shaft Nut	칼날 축 너트	2	
B-4-3	01-022C-7600		Knife Shaft Key	칼날 축 키(3×13)	1	
B-4-4	01-016A-7600		Knife Shaft Metal	칼날 축 붓싱	1	
B-4-5	01-035A-7600		Knife Shaft Metal Nut	칼날 축 붓싱 너트	1	
B-4-6	01-036A-7600		Knife Shaft Metal Nut(B)	칼날 축 붓싱 조절 너트	1	
B-4-7	01-017A-7600		Knife Shaft Lead Pipe	칼날 축 리이드 파이프	1	
B-4-8	01-018A-7600		Knife Shaft Worm Wheel	칼날 축 워름 휠	1	
B-11	01-029A-7600		Knife Shaft Lead Pipe Key	칼날 축 리이드 파이프 키	1	
B-13	01-023A-7600		Knife Shaft Worm	칼날 축 워름	1	
B-14	01-124A-7600		Knife Adjusting Knob	칼날 조절 손잡이	1	
B-15	PN-000354-00		Knife Adjusting Knob Taper Pin	칼날 조절 손잡이 핀	1	
B-16	01-026A-7600		Knife Adjusting Handle	칼날 조절 핸들	1	
B-17	01-128C-7600		Knife Adjusting Handle Knob	칼날 조절 핸들 손잡이	1	
B-18	01-027P-7600		Knife Adjusting Handle Knob Pin	칼날 조절 핸들 손잡이 핀	2	
B-19	01-019A-7600		Pulley Shaft Flange Holder	후렌치 홀더	1	
B-20	SC-0112-2302		Screw(9/32" n=28)	링크 캠 쥘나사A(9/32" n=28)	2	
B-21	SC-0362-7600		Screw(9/32" n=28)	후렌치홀더 고정나사B(9/32" n=28)	2	
B-22	01-031R-7600		Rubber Bushing	후렌치 홀더 고무 붓싱	2	
B-23	01-343A-7600		Flange Shaft	후렌치 축	2	
B-24	SC-0110-1230		Screw(15/64" n=28)	후렌치홀더고무 붓싱 쥘나사(15/64" n=28)	2	
B-25	01-342A-7600		Pulley Shaft Flange	폴리 축 후렌지	1	
B-28	01-239A-7600		Pulley Shaft	폴리 축	1	
B-29	01-060C-7600		Pulley Shaft Key(Small)	폴리 축 키(소) 3×10	1	
B-30	01-059C-7600		Pulley Shaft Key(Large)	폴리 축 키(대) 3×16	1	
B-31	01-034A-7600		Pulley Shaft Flange Nut	폴리 축 후렌지 너트	1	
B-32	01-057S-7600		Hexagonal Nut(A)	폴리 고정 너트	1	
B-33	01-012A-7600		Pulley Shaft Bearing	베어링(6203 Z)	2	
B-34	GP-036411-00		Pulley Shaft Metal	폴리 축 붓싱	1	
B-35	SC-0342-7600		Screw(9/32" n=28)	폴리 축 붓싱 고정 볼트(5/16" n=24)	4	
B-36	01-058A-7600		Clutch Bushing	클러치 붓싱	1	
B-37	GP-016179-00		Clutch	클러치	1	
B-38	GP-009861-00		Pulley	폴리	1	
B-39	01-262A-7600		Clutch Slide Block	클러치 블럭	1	
B-40	01-152A-7600		Clutch Slide Block Screw	클러치 블럭 축	1	
B-41	01-053A-7600		Clutch Lever	클러치 레버	1	
B-42	01-054A-7600		Clutch Lever Shaft	클러치 레버 축	1	
B-44	01-150A-7600		Holder For Clutch Lever Shaft	클러치 레버 축 홀더	1	
B-45	SC-0162-5607		Screw(M5×Q8)	사질 레버 쥘나사(M5×Q8)	2	
B-46	01-055A-7600		Clutch Arm	클러치 레버 축 손잡이	1	
B-47	05-182P-7600		Pin(3×16)	클러치 레버 축 손잡이 핀	1	
B-48	01-147G-7600		Clutch Lever Spring	클러치 레버 스프링	1	
B-49	SC-0194-2302		Screw(3/16" n=28)	틀레 크랭크 쥘나사(3/16" n=28)	1	



Grindstone & Roller Related Parts

저석 및 로올러 관계

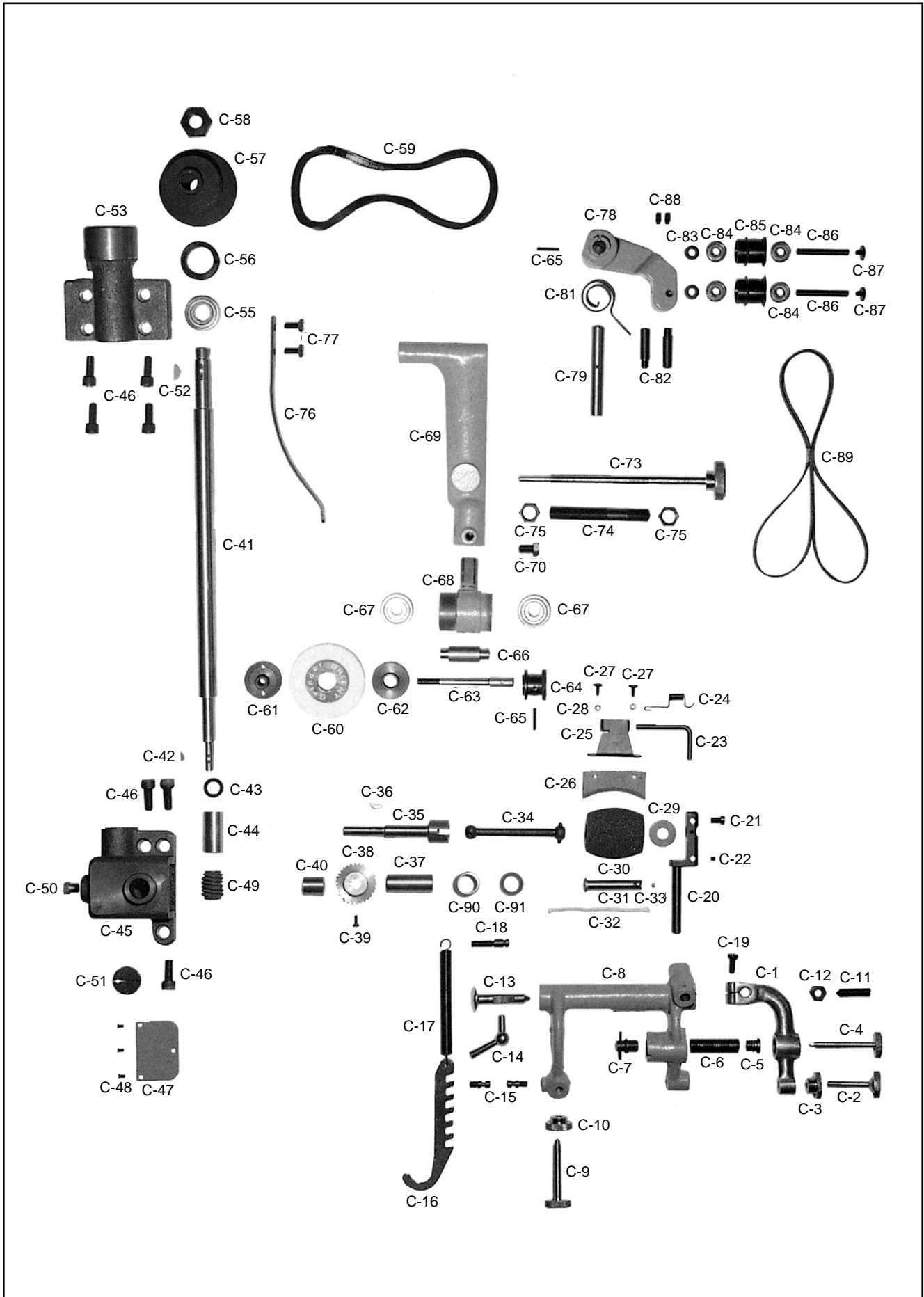



Ref. No.	Parts No.	Note	Name of Parts	품 명	Q' ty	Applied Period
C-1	01-299A-7600		Roller Bracket Turning Arm	로올러 브라켓 회전암	1	
C-2	01-101S-7600		Roller Bracket Turning Arm Adjusting Screw	로올러 브라켓 회전암 조절나사	1	
C-3	01-102C-7600		Roller Bracket Turning Arm Adjusting Screw Nut	로올러 브라켓 회전암 조절나사 너트	1	
C-4	01-106S-7600		Roller Bracket Turning Arm Spring Adjusting Screw	로올러 회전암 스프링 조절나사	1	
C-5	01-107C-7600		Roller Bracket Turning Arm Spring Adjusting Screw Nut	로올러암 스프링 조절나사 너트	1	
C-6	01-103G-7600		Roller Bracket Turning Arm Spring	로올러 브라켓 회전암 스프링	1	
C-7	01-304A-7600		Roller Bracket Turning Arm Spring Stopper	로올러 브라켓 회전암 스톱퍼	1	
C-8	01-308A-7600		Roller Bracket Arm	로올러 브라켓 서포트 암	1	
C-9	01-111S-7600		Roller Bracket Arm Adjusting Screw	서포트 암 조절나사	1	
C-10	01-112C-7600		Roller Bracket Arm Adjusting Screw Nut	서포트 암 조절나사 너트	2	
C-11	SC-0537-7600		Screw(5/16" n=24)	저석축 브라켓 암 지지나사(5/16" n=24)	1	
C-12	SN-0110-7600		Nut(5/16" n=24)	저석축 브라켓 암 지지나사 너트(5/16" n=24)	1	
C-13	01-117P-7600		Roller Bracket Arm Center Pin	서포트 암 지지핀	1	
C-14	01-118S-7600		Roller Bracket Arm Center Pin Screw	서포트 암 지지핀 고정나사	1	
C-15	01-115C-7600		Roller Bracket Arm Spring Hook(1)	서포트 암 스프링 걸이(소)	2	
C-16	01-214C-7600		Roller Bracket Arm Spring Hook Metal	서포트 암 스프링 걸이 판	1	
C-17	01-113G-7600		Roller Bracket Arm Spring	서포트 암 스프링	1	
C-18	01-116C-7600		Roller Bracket Arm Spring Hook(2)	서포트 암 스프링 걸이(대)	1	
C-19	SC-0183-2700		Screw(15/64" n=28)	로올러 브라켓 회전암 쥘나사(15/64" n=28)	1	
C-20	01-197A-7600		Roller Bracket	로올러 브라켓	1	
C-21	SC-0540-7600		Screw(15/64" n=28)	로올러 브라켓 쥘나사(15/64" n=28)	1	
C-22	SC-0512-1230		Screw(11/64" n=40)	하측 카라 나사(11/64" n=40)	1	
C-23	01-121C-7600		Waste Clear Metal Shaft	천조각 제거판 축	1	
C-24	01-123G-7600		Waste Clear Metal Spring	천조각 제거판 스프링	1	
C-25	01-220C-7600		Waste Clear Metal	천조각 제거판	1	
C-26	01-124R-7600		Waste Clear Metal Leather	천조각 제거판 패드	1	
C-27	SC-0541-7600		Screw(9/64" n=40)	천조각 제거판 패드 쥘나사(9/64" n=40)	2	
C-28	01-126S-7600		Waste Clear Metal Leather Nut	천조각 제거판 패드 쥘 나사 너트	2	
C-29	43-003W-5607		Roller Washer	무릎올림 레버와셔	1	
C-30	01-093A-7600		Roller	로올러(조)	1	
C-31	01-194A-7600		Roller Shaft	로올러 축	1	
C-32	44-032M-1230		Roller Shaft Oil Wick	오일 삼지	1	
C-33	07-003C-3400		Roller Shaft Oil Seal Plug	하측 앞 붓싱 기름구멍 마개(대)	1	
C-34	01-146A-7600		Roller Driving Shaft Joint	로올러 구동축 조인트	1	
C-35	01-243A-7600		Roller Driving Shaft	로올러 구동축	1	
C-36	01-022C-7600		Knife Shaft Key	칼날축 키(3×13)	1	
C-37	01-344A-7600		Roller Driving Shaft Metal(1)	로올러 구동축 앞 붓싱	1	
C-38	01-140A-7600		Main Shaft Worm Gear Wheel	주축 웜 휠	1	
C-39	SC-0156-7600		Screw(9/64" n=40)	홈볼이앰비 작은나사(9/64" n=40)	1	
C-40	01-445A-7600		Roller Driving Shaft Metal(2)	로올러 구동축 뒷 붓싱	1	
C-41	01-230A-7600		Main Shaft	주축	1	
C-42	01-152C-7600		Main Shaft Key(1)	주축 키(소) (2.5×10)	1	
C-43	01-156A-7600		Main Shaft Worm Gear Chamber Oil Seal	주축 웜기어 박스 오일셀	1	
C-44	01-242A-7600		Main Shaft Front Bushing	주축 앞 붓싱	1	
C-45	01-236A-7600		Main Shaft Worm Gear Box	주축 웜기어 박스	2	
C-46	01-0325-3800		Screw (M8×1.25)	베드 힌지 쥘나사 (M8×1.25)	2	
C-47	01-148C-7600		Worm Chamber Plate	주축 웜기어 박스 뚜껑	1	
C-48	SC-A301-4119		Screw (9/64" n=40)	홈볼이 둥근 철시 작은나사(9/64" n=40)	3	
C-49	01-139A-7600		Main Shaft Worm Gear	주축 웜기어	1	
C-50	01-151C-7600		Main Shaft Worm Gear Chamber Screw	주축 웜기어 배유 볼트	1	
C-51	01-150S-7600		Main Shaft Worm Gear Chamber Cover Screw	주축 웜기어 마개나사	1	



Grindstone & Roller Related Parts

저석 및 로올러 관계

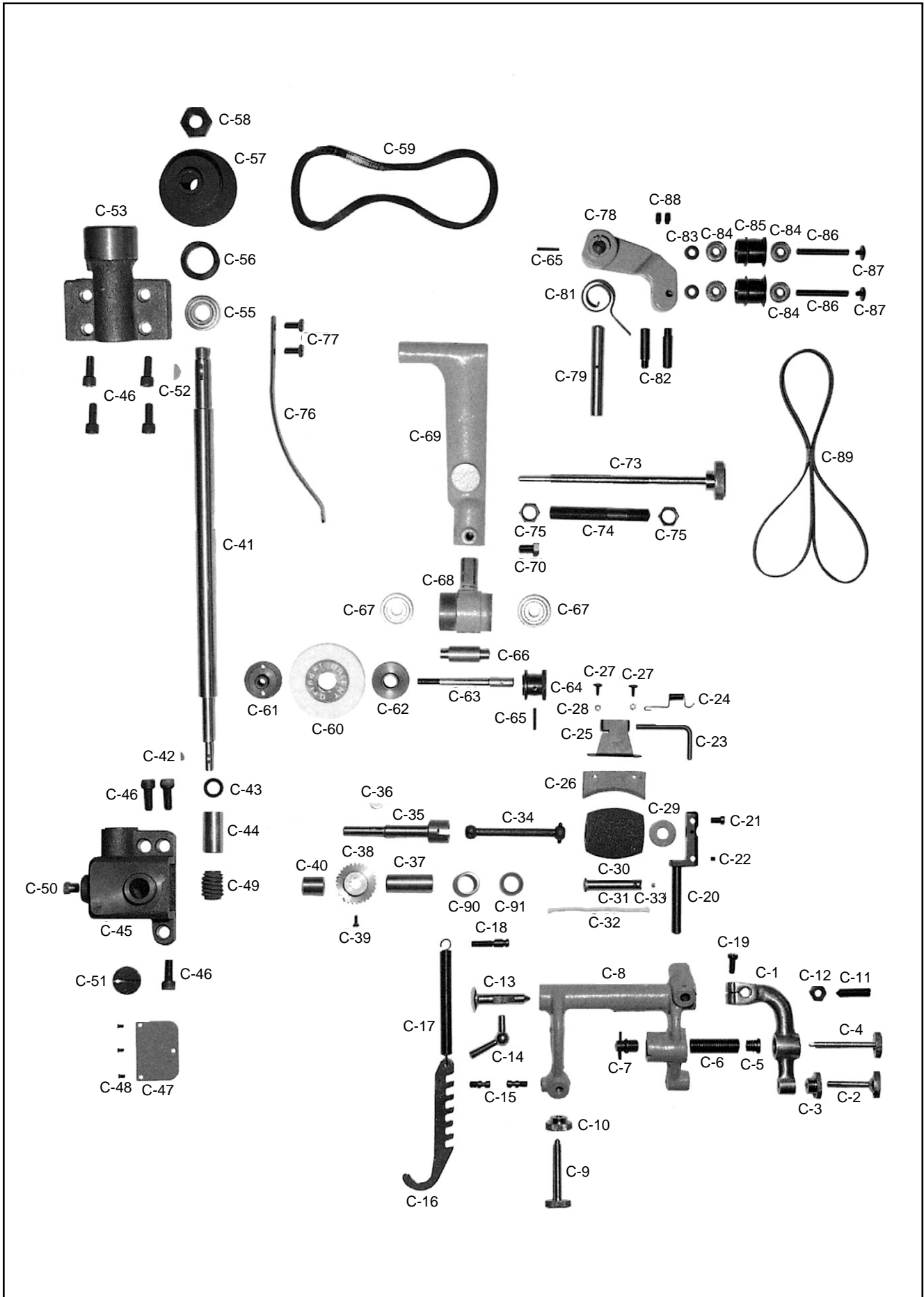



Ref. No.	Parts No.	Note	Name of Parts	품 명	Q' ty	Applied Period
C-52	01-059 C-7600		Main Shaft Key(2)	폴리축 키 (대) 3×16	1	
C-53	01-132 A-7600		Main Shaft Rear Bushing	주축 뒷 붓싱	1	
C-55	01-255 A-7600		Main Shaft Bearing	주축 베어링	1	
C-56	01-235 S-7600		Main Shaft Bearing Holder Screw	주축 베어링 잠금나사	1	
C-57	01-231 A-7600		Main Shaft Pulley	주축 폴리	1	
C-58	01-154 C-7600		Hexagonal Nut (B)	주축 폴리 고정너트	1	
C-59	01-253 A-7600		Main Shaft Belt	주축 벨트(MISBOSHI K20)	1	
C-60	01-163 A-7600		Grindstone	저석	1	
C-61	01-165 S-7600		Grindstone Set Screw	저석 고정 나사 너트	1	
C-62	SN-000272-00		Grindstone Set Screw Nut	저석 고정 너트	1	Jan. 09 09
	01-164 A-7600		Grindstone Set Screw Nut	저석 고정 너트	1	
C-63	01-166 A-7600		Grindstone Shaft	저석 축	1	
C-64	01-167 A-7600		Grindstone Shaft Pulley	저석 축 폴리	1	
C-65	01-182 P-7600		Grindstone Shaft Pulley Taper Pin	누름대 올리기 스토퍼(3×20)	2	
C-66	01-169 A-7600		Grindstone Shaft Bearing Holding Roller	저석 축 베어링 홀더	1	
C-67	01-088 A-7600		Grindstone Shaft Bearing	저석 축 베어링	2	
C-68	GP-044089-00		Grindstone Shaft Bracket	저석 축 브라켓	1	Jan. 09 09
	01-070 A-7600		Grindstone Shaft Bracket	저석 축 브라켓	1	
C-69	01-172 A-7600		Grindstone Shaft Bracket Arm	저석 축 브라켓 암	1	
C-70	SC-0209-7600		Screw (5/16" n=24)	저석 축 브라켓 잠금나사 (5/16" n=24)	1	
C-73	01-073 S-7600		Grindstone Adjusting Screw	저석 조절 나사	1	
C-74	01-084 A-7600		Grindstone Adjusting Screw Pipe	저석 조절나사 파이프	1	
C-75	SN-0106-7600		Nut (1/2" n=28)	저석 조절나사 파이프너트 (1/2" n=28)	2	
C-76	01-086 G-7600		Grindstone Shaft Bracket Arm Spring	저석축 브라켓 암 스프링	1	
C-77	SC-0106-7400		Screw (15/64" n=28)	포크 잠금나사 (15/64" n=28)	2	
C-78	01-275 A-7600		Belt Guide Bracket	벨트 안내 브라켓	1	
C-79	01-177 A-7600		Belt Guide Bracket Shaft	벨트 안내 브라켓 축	1	
C-81	01-085 G-7600		Belt Guide Bracket Spring	벨트 안내 브라켓 스프링	1	
C-82	01-083 A-7600		Belt Guide Bracket Turning Stopper	벨트 안내 스토퍼	2	
C-83	01-082 W-7600		Belt Guide Pulley Washer	벨트 안내 폴리 와셔	2	
C-84	01-089 A-7600		Belt Guide Pulley Bearing	벨트 안내 폴리 베어링	4	
C-85	01-178 A-7600		Belt Guide Pulley	벨트 안내 폴리	2	
C-86	01-179 A-7600		Belt Guide Pulley Shaft	벨트 안내 폴리 축	2	
C-87	SC-0316-2350		Screw (11/64" n=40)	스프링 걸이 위치 고정나사 (11/64" n=40)	2	
C-88	01-080 S-7600		Screw (15/64" n=28)	홈볼이 멈춤나사(15/64" n=28)	2	
C-89	01-074 A-7600		Grindstone Shaft Belt	저석 축 벨트 (7×960mm)	1	
C-90	16069 BR-7600		Needle Rdlr Bearing	니들 롤러 베어링	1	
C-91	01-444 A-7600		Oil Seal	오일 씬	1	

D

Accessories 액세서리

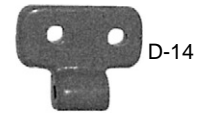
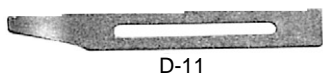
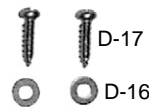
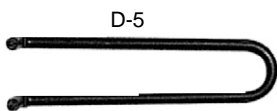
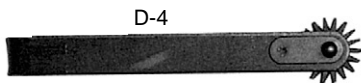
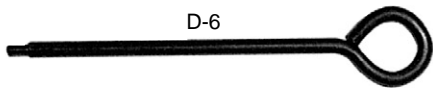
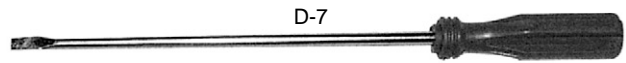

Ref. No.	Parts No.	Note	Name of Parts	품 명	Q' ty	Applied Period
D-1	91-004A-7600		Presser Foot(40mm)	노루발 B(대)	1	
D-2	91-005A-7600		Presser Foot(30mm)	노루발 C(중)	1	
D-3	91-006A-7600		Presser Foot(25mm)	노루발 D(소)	1	
D-4	91-011A-7600		Grindstone Dresser	저석 축 드레서	1	
D-5	91-012C-7600		Grindstone Nut Spanner	저석 고정너트 스패너	1	
D-6	91-014C-7600		Knife Inner Cover Remover	칼날 내면 커버 분해축	1	
D-7	91-002C-1230		Driver(Large)	드라이버(대)	1	
D-8	91-015A-7600		Bar Type Grindstone	저석 봉	1	
D-9	91-113C-7600		Knife Shaft Spanner	칼날 축 너트 스패너	2	
D-10	91-011C-1230		Oiler	유차	1	
D-11	91-001A-7600		Ruler	전방 정규	1	
D-12	91-002W-7600		Ruler Set Screw Washer	정규 쥘나사 와셔	1	
D-13	91-003S-7600		Ruler Set Screw	정규 쥘나사	1	
D-14	91-107A-7600		Hinges	힌지	2	
D-15	91-010C-7600		Hinge Pins	힌지 축	2	
D-16	91-009W-7600		Hinge Set Screw Washer	힌지 쥘나사 와셔	4	
D-17	91-003S-2302		Hinge Set Screw	힌지 쥘나사	4	

INDEX

Parts No.	Name of Parts	Page	Ref.No.
01-006A-7600	Slide Plate(A)	7	A-3
01-006P-7600	Waste Feeder Stop Pin	7	A-10
01-007S-7600	Screw(11/64" n=40)	7	A-4
01-007S-7600	Screw(11/64" n=40)	7	A-6
01-007S-7600	Screw(11/64" n=40)	7	A-8
01-008A-7600	Slide Plate(B)	7	A-5
01-009A-7600	Slide Plate(C)	7	A-7
01-011A-7600	Oil Cap	7	A-9
01-012A-7600	Pulley Shaft Bearing	9	B-33
01-014A-7600	Knife	9	B-1
01-015A-7600	Knife Shaft Ass'y	9	B-4
01-016A-7600	Knife Shaft Metal	9	B-4-4
01-017A-7600	Knife Shaft Lead Pipe	9	B-4-7
01-018A-7600	Knife Shaft Worm Wheel	9	B-4-8
01-019A-7600	Pulley Shaft Flange Holder	9	B-19
01-022C-7600	Knife Shaft Key	9	B-4-3
01-022C-7600	Knife Shaft Key	11	C-36
01-023A-7600	Knife Shaft Worm	9	B-13
01-026A-7600	Knife Adjusting Handle	9	B-16
01-027P-7600	Knife Adjusting Handle Knob Pin	9	B-18
01-029A-7600	Knife Shaft Lead Pipe Key	9	B-11
01-030A-7600	Knife Inner Cover	9	B-2
01-031R-7600	Rubber Bushing	9	B-22
01-0325-3800	Screw (M8×1.25)	11	C-46
01-033A-7600	Knife Shaft Nut	9	B-4-2
01-034A-7600	Pulley Shaft Flange Nut	9	B-31
01-035A-7600	Knife Shaft Metal Nut	9	B-4-5
01-035P-1230	Machine Number Plate	7	A-22
01-035P-7400	Setting Pin	7	A-23
01-036A-7600	Knife Shaft Metal Nut(B)	9	B-4-6
01-046A-7600	Belt Cover	7	A-13
01-048S-7600	Belt Cover Lid Stopper Screw	7	A-11
01-049C-7600	Belt Cover Lid Stopper	7	A-12
01-053A-7600	Clutch Lever	9	B-41
01-054A-7600	Clutch Lever Shaft	9	B-42
01-055A-7600	Clutch Arm	9	B-46
01-057S-7600	Hexagonal Nut(A)	9	B-32
01-058A-7600	Clutch Bushing	9	B-36
01-059C-7600	Pulley Shaft Key (Large)	9	B-30
01-059C-7600	Main Shaft Key(2)	13	C-52
01-060C-7600	Pulley Shaft Key (Small)	9	B-29
01-070A-7600	Grindstone Shaft Bracket	13	C-68
01-073S-7600	Grindstone Adjusting Screw	13	C-73
01-074A-7600	Grindstone Shaft Belt	13	C-89
01-080S-7600	Screw (15/64" n=28)	13	C-88
01-083A-7600	Belt Guide Bracket Turning Stopper	13	C-82
01-084A-7600	Grindstone Adjusting Screw Pipe	13	C-74
01-085G-7600	Belt Guide Bracket Spring	13	C-81
01-086G-7600	Grindstone Shaft Bracket Arm Spring	13	C-76
01-088A-7600	Grindstone Shaft Bearing	13	C-67
01-089A-7600	Belt Guide Pulley Bearing	13	C-84
01-093A-7600	Roller	11	C-30
01-101S-7600	Roller Bracket Turning Arm Adjusting	7	A-33
01-101S-7600	Roller Bracket Turning Arm Adjusting Screw	11	C-2
01-102C-7600	Roller Bracket Turning Arm Adjusting	7	A-19
01-102C-7600	Roller Bracket Turning Arm Adjusting Screw Nut	11	C-3
01-103G-7600	Roller Bracket Turning Arm Spring	11	C-6
01-106S-7600	Roller Bracket Turning Arm Spring Adjusting Screw	11	C-4
01-107C-7600	Roller Bracket Turning Arm Spring Adjusting Screw Nut	11	C-5
01-111S-7600	Roller Bracket Arm Adjusting Screw	11	C-9
01-112C-7600	Roller Bracket Arm Adjusting Screw Nut	11	C-10

Parts No.	Name of Parts	Page	Ref.No.
01-113G-7600	Roller Bracket Arm Spring	11	C-17
01-115A-7600	Knife Shaft	9	B-4-1
01-115C-7600	Roller Bracket Arm Spring Hook(1)	11	C-15
01-116C-7600	Roller Bracket Arm Spring Hook(2)	11	C-18
01-117P-7600	Roller Bracket Arm Center Pin	11	C-13
01-118S-7600	Roller Bracket Arm Center Pin Screw	11	C-14
01-121C-7600	Waste Clear Metal Shaft	11	C-23
01-123G-7600	Waste Clear Metal Spring	11	C-24
01-124A-7600	Knife Adjusting Knob	9	B-14
01-124R-7600	Waste Clear Metal Leather	11	C-26
01-126S-7600	Waste Clear Metal Leather Nut	11	C-28
01-127A-7600	Waste Feeder Metals(Set)	7	A-16
01-128C-7600	Knife Adjusting Handle Knob	9	B-17
01-132A-7600	Main Shaft Rear Bushing	13	C-53
01-139A-7600	Main Shaft Worm Gear	11	C-49
01-140A-7600	Main Shaft Worm Gear Wheel	11	C-38
01-146A-7600	Roller Driving Shaft Joint	11	C-34
01-147G-7600	Clutch Lever Spring	9	B-48
01-148C-7600	Worm Chamber Plate	11	C-47
01-150A-7600	Holder For Clutch Lever Shaft	9	B-44
01-150S-7600	Main Shaft Worm Gear Chamber Cover Screw	11	C-51
01-151C-7600	Main Shaft Worm Gear Chamber Screw	11	C-50
01-152A-7600	Clutch Slide Block Screw	9	B-40
01-152C-7600	Main Shaft Key(1)	11	C-42
01-154C-7600	Hexagonal Nut (B)	13	C-58
01-156A-7600	Main Shaft Worm Gear Chamber Oil Seal	11	C-43
01-157A-7600	Presser Foot(50mm)	7	A-24
01-162A-7600	Presser Foot Shaft Hook Metal	7	A-26
01-163A-7600	Grindstone	13	C-60
01-163S-7600	Presser Foot Shaft Hook Metal Hinge	7	A-27
01-164A-7600	Grindstone Set Screw Nut	13	C-62
01-165A-7600	Presser Bar	7	A-29
01-165S-7600	Grindstone Set Screw	13	C-61
01-166A-7600	Grindstone Shaft	13	C-63
01-167A-7600	Grindstone Shaft Pulley	13	C-64
01-169A-7600	Grindstone Shaft Bearing Holding Roller	13	C-66
01-172A-7600	Grindstone Shaft Bracket Arm	13	C-69
01-173A-7600	Presser Bar Lifter	7	A-43
01-174P-7600	Presser Bar Lifter Pin	7	A-44
01-177A-7600	Belt Guide Bracket Shaft	13	C-79
01-178A-7600	Belt Guide Pulley	13	C-85
01-178S-7600	Presser Bar Adjusting Screw	7	A-42
01-179A-7600	Belt Guide Pulley Shaft	13	C-86
01-179S-7600	Presser Foot Spring Screw	7	A-37
01-182P-7600	Grindstone Shaft Pulley Taper Pin	13	C-65
01-194A-7600	Roller Shaft	11	C-31
01-197A-7600	Roller Bracket	11	C-20
01-214C-7600	Roller Bracket Arm Spring Hook Metal	11	C-16
01-220C-7600	Waste Clear Metal	11	C-25
01-230A-7600	Main Shaft	11	C-41
01-231A-7600	Main Shaft Pulley	13	C-57
01-235S-7600	Main Shaft Bearing Holder Screw	13	C-56
01-236A-7600	Main Shaft Worm Gear Box	11	C-45
01-239A-7600	Pulley Shaft	9	B-28
01-242A-7600	Main Shaft Front Bushing	11	C-44
01-243A-7600	Roller Driving Shaft	11	C-35
01-247C-7600	Belt Cover Lid	7	A-14
01-253A-7600	Main Shaft Belt	13	C-59
01-255A-7600	Main Shaft Bearing	13	C-55
01-261A-7600	Presser Foot Shaft	7	A-25
01-262A-7600	Clutch Slide Block	9	B-39

Parts No.	Name of Parts	Page	Ref.No.
01-268A-7600	Presser Foot Side Plate	7	A-30
01-269G-7600	Presser Foot Spring	7	A-36
01-275A-7600	Belt Guide Bracket	13	C-78
01-299A-7600	Roller Bracket Turning Arm	11	C-1
01-304A-7600	Roller Bracket Turning Arm Spring Stopper	11	C-7
01-308A-7600	Roller Bracket Arm	11	C-8
01-342A-7600	Pulley Shaft Flange	9	B-25
01-343A-7600	Flange Shaft	9	B-23
01-344A-7600	Roller Driving Shaft Metal(1)	11	C-37
01-375A-7600	Presser Bar Lifter Lever	7	A-40
01-376A-7600	Presser Bar Lifter Bracket	7	A-41
01-444A-7600	Oil Seal	13	C-91
01-445A-7600	Roller Driving Shaft Metal(2)	11	C-40
05-182P-7600	Pin (3×16)	9	B-47
07-003C-3400	Roller Shaft Oil Seal Plug	11	C-33
01-003A-7600	Bed	7	A-2
01-002A-7600	Arm	7	A-1
01-060M-3000G	Warning Sign Sticker	7	A-46
01-082W-7600	Belt Guide Pulley Washer	13	C-83
01-180M-7600	Brand Mark	7	A-20
01-181M-7600	Model Mark	7	A-21
16069BR-7600	Needle Roller Bearing	13	C-90
43-008C-3400	Waste Feeder Stop Pin	7	A-17
43-003W-5600	Roller Washer	11	C-29
44-032M-1230	Roller Shaft Oil Wick	11	C-32
91-001A-7600	Ruler	15	D-11
91-002C-1230	Driver(Large)	15	D-7
91-002W-7600	Ruler Set Screw Washer	15	D-12
91-003S-2302	Hinge Set Screw	15	D-17
91-003S-7600	Ruler Set Screw	15	D-13
91-004A-7600	Presser Foot(40mm)	15	D-1
91-005A-7600	Presser Foot(30mm)	15	D-2
91-006A-7600	Presser Foot(25mm)	15	D-3
91-009W-7600	Hinge Set Screw Washer	15	D-16
91-010C-7600	Hinge Pins	15	D-15
91-011A-7600	Grindstone Dresser	15	D-4
91-011C-1230	Oiler	15	D-10
91-012C-7600	Grindstone Nut Spanner	15	D-5
91-014C-7600	Knife Inner Cover Remover	15	D-6
91-015A-7600	Bar Type Grindstone	15	D-8
91-107A-7600	Hinges	15	D-14
91-113C-7600	Knife Shaft Spanner	15	D-9
GP-009861-00	Pulley	9	B-38
GP-009862-00	Stücker	7	A-48
GP-009864-00	Stücker	7	A-49
GP-010088-01	Danger Sticker	7	A-47
GP-016179-00	Clutch	9	B-37
GP-035707-00	Presser Bar Spring	7	A-38
GP-036411-00	Pulley Shaft Metal	9	B-34
GP-044089-00	Grindstone Shaft Bracket	13	C-68
PN-000354-00	Knife Adjusting Knob Taper Pin	9	B-15
SC-0106-7400	Screw (15/64" n=28)	13	C-77
SC-0110-1230	Screw (15/64" n=28)	9	B-24
SC-0112-2302	Screw (9/32" n=28)	9	B-20
SC-0156-7600	Screw (9/64" n=40)	11	C-39
SC-0162-5600	Screw (M5×0.8)	9	B-45
SC-0183-2700	Screw (15/64" n=28)	11	C-19
SC-0194-2302	Screw (3/16" n=28)	9	B-49
SC-0197-7600	Screw (M6×1.0)	9	B-3
SC-0209-7600	Screw (5/16" n=24)	13	C-70
SC-0220-7600	Screw (3/16" n=28)	7	A-28

